

ABACOL
TEJAS Y DRYWALL

CALIDAD ANTE TODO



SALADERO INTELIGENTE.

Saladero con tapa fabricado 100% con polietileno lineal de alta resistencia al impacto.

Al contacto del hocico de los animales se abre la tapa, protegiendo la sal de la intemperie.

ÚSELO EN:



Fincas



Establos



Granjas

Y MUCHOS
MÁS.

VENTAJAS:

- Resistente a la intemperie.
- Fácil de asear.
- Fácil de transportar y manipular.
- Higiénicos.
- Mayor consumo de sal por parte del ganado.
- La sal permanece seca y fresca.
- Fácil anclaje a la tierra para evitar que el animal voltee el saladero y se derrame el contenido.
- Colores disponibles: Azul y negro.

Más de 30 años trabajando para ustedes.



Cra. 25 No. 18 -08
Bogotá - Colombia



clientes1@abacol.co
ventas@abacol.co



www.abacol.CO



320 275 17 05
Dom. Btá:
601 4824130

DATOS TÉCNICOS:

Grande (120 Lts)	
Ancho Tapa	54 cm
Ancho base	42 cm
Alto	30.5 cm
Fondo	56 cm
Peso	4.8 kg

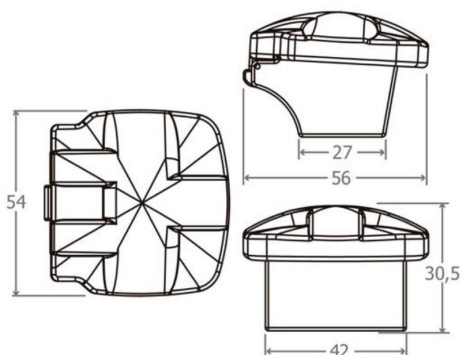

ALMACENAMIENTO:

- Se debe almacenar bajo techo, en un lugar seco, libre de polvo y humedad.
- Es recomendable almacenar sobre bases de madera o estibas.
- Almacenar en una superficie plana, libre de agentes químicos.

GARANTÍA:

El **SALADERO INTELIGENTE** tiene una garantía de un año de ley a partir de la compra del producto siempre y cuando los productos sean instalados con la inclinación correcta, manipulados, almacenados, instalados y con mantenimiento de acuerdo a las recomendaciones de la presente ficha técnica.

La garantía no cubre los siguientes eventos:

- La instalación y uso del producto debe estar ceñido a las instrucciones del manual.
- El reclamo de la garantía es únicamente para productos y/o piezas que tienen algún "defecto de fabrica" y no es para productos y/o piezas que fueron instaladas de manera incorrecta, productos y/o piezas que se dañaron durante la instalación o alguna situación diferente a un "defecto de fabricación".

ABACOL
TEJAS Y DRYWALL

CALIDAD ANTE TODO

- Para proceder a la garantía se debe acompañar de la respectiva factura de compra.
- El comprador deberá asumir los gastos del viaje, viáticos o fletes, mano de obra, materiales e insumos según el caso para hacer efectiva la garantía cuando ésta no sea por defecto de fabricación.
- Rotoplast no asumirá garantías sobre daños ocasionados durante el transporte o descargue de la mercancía cuyo flete esté a cargo del cliente; incluso, si el transportador es conseguido por Rotoplast. Por concepto de reclamaciones no se hace devolución de dinero.
- Con el fin de analizar las causas y si aplica la garantía debe enviar por correo electrónico fotografías del producto en el estado en que se encuentre y su lugar de instalación. Al correo qyr@abacol.co.
- Las fotografías serán estudiadas por la dirección de Gestión de calidad quien determinará la solución y las posibles causas del reclamo registrado.
- De proceder la garantía por defecto de fabricación, Rotoplast asume los siguientes rubros:
 - La mano de obra para la correspondiente reparación.
 - Materiales e insumos.
 - En el evento de darse, reposición del producto.
 - En cuanto a los accesorios incluidos en nuestros productos y que no son fabricados por nosotros, la garantía será la que ofrezca nuestro proveedor y la gestión de la misma estará a cargo de Rotoplast.

Más de 30 años trabajando para ustedes.



Cra. 25 No. 18 -08
Bogotá - Colombia



clientes1@abacol.co
ventas@abacol.co



www.abacol.CO



320 275 17 05
Dom. Btá:
601 4824130