



21 AÑOS DE EXPERIENCIA QUE MARCAN LA DIFERENCIA

SISTEMA SÉPTICO INTEGRADO

Definición

Los sistemas sépticos integrados son tanques cilíndricos horizontales fabricados con polietileno lineal de alta resistencia al impacto, cuentan con divisiones internas que conforman un tanque séptico y un filtro anaerobio de flujo ascendente (FAFA).

Ventajas

- Solo requiere de una sola excavación para ser instalados
- Altamente resistente y reforzado internamente
- Ideales para grandes grupos de personas
- Fabricado en polietileno lineal
- No se biodregada ni es atacado por hongos, algas o bacterias
- No se corroe
- Fáciles de instalar y mas económicos que tanques de otros materiales

Medidas

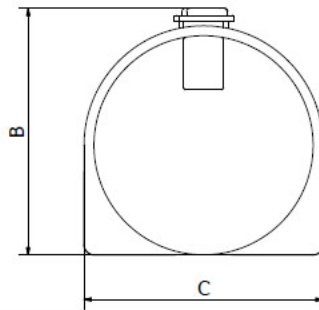
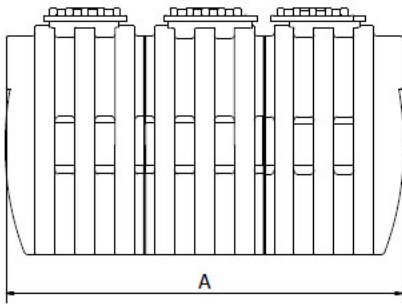

CAPACIDAD (Lts)	A	B	C
1.650	2.300	1.075	1.000
2.000	2.100	1.250	1.100
3.000	2.300	1.500	1.350
5.000	2.400	1.890	1.800
7.500	3.450	1.890	1.800
10.000	4.500	1.890	1.800
12.500	5.550	1.890	1.800
15.000	6.600	1.890	1.800
17.500	7.650	1.890	1.800
20.000	5.200	2.480	2.400
25.000	6.400	2.480	2.400
30.000	7.600	2.480	2.400
35.000	8.800	2.480	2.400
40.000	10.000	2.480	2.400
45.000	11.200	2.480	2.400
50.000	12.400	2.480	2.400

Medidas aproximadas en mm

Dato Curioso

- Los sistemas sépticos integrados incluyen el tanque séptico y el FAFA.
- La relación en volumen entre el tanque séptico y el FAFA es aproximadamente 60/40.
- Ejemplo:
En el sistema de 2.000lts, el tanque séptico tiene una capacidad de 1.200lts y el FAFA 800lts.

Presentación



Desde 1.650lts hasta 50.000lts

CM-FT-162-V3

EN **ABACOL** ESTAMOS A SU DISPOSICIÓN, CONTÁCTENOS:

SALA DE VENTAS
ventas@abacol.co

(1) 407 1111

WWW.ABACOL.CO



21 AÑOS DE EXPERIENCIA QUE MARCAN LA DIFERENCIA

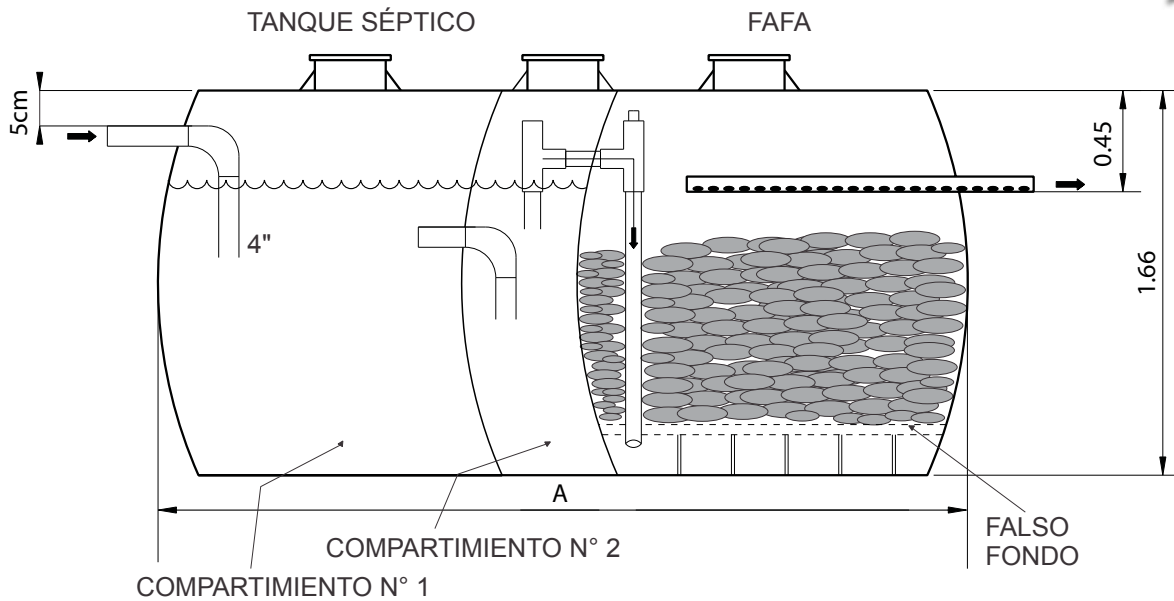

Para el sistema de 2.000lts , el diámetro es de 1.10m

Almacenamiento

- El almacenamiento de los tanques es recomendable que sea bajo techo, en un lugar seco
- Los tanques se pueden apilar para ahorrar espacio en el almacenamiento y ventilado.



Garantía 3 Años

La garantía no cubre si se incumplen las condiciones de almacenamiento o las recomendaciones de instalación.

CM-FT-162-V3

EN **ABACOL** ESTAMOS A SU DISPOSICIÓN, CONTÁCTENOS:

SALA DE VENTAS
ventas@abacol.co

(1) 407 1111

WWW.ABACOL.CO